

ВОЛОКИ-ЗАГОТОВКИ ИЗ ТВЕРДЫХ
СПЕЧЕННЫХ СПЛАВОВ ДЛЯ ВОЛОЧЕНИЯ
ШЕСТИГРАННЫХ ПРУТКОВ

ГОСТ
5426—76*

Формы и размеры

Die blanks of sintered hardmetals
for drawing hexagonal rods.
Shape and dimensions

Взамен
ГОСТ 5426—66

ОКП 19 8400

Постановлением Государственного комитета стандартов Совета Министров СССР
от 5 февраля 1976 г. № 344 срок введения установлен

с 01.01.78

Несоблюдение стандарта преследуется по закону

1. Настоящий стандарт распространяется на волокни-заготовки из твердых спеченных сплавов для волочения шестигранных прутков из черных и цветных металлов.

2. Форма и размеры волокон-заготовок должны соответствовать указанным на чертеже и в таблице.

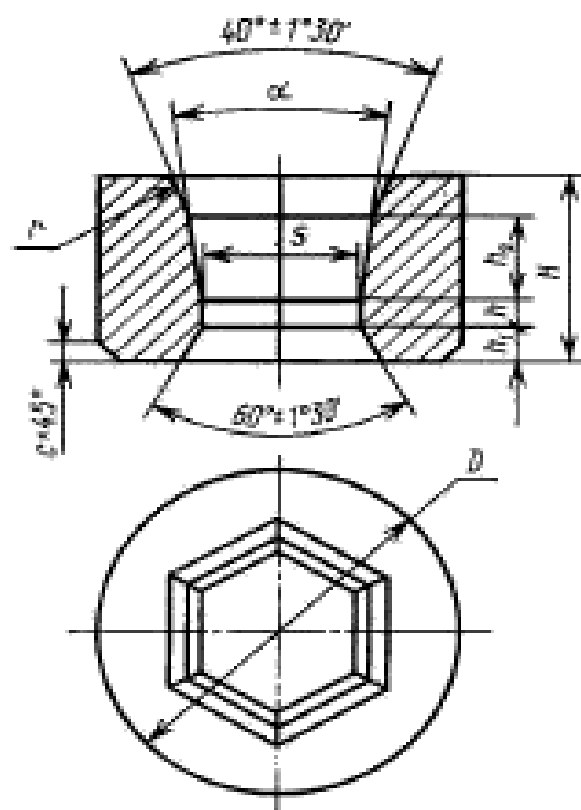

4571-95
75

Издание официальное

Перепечатка воспрещена

* Переиздание (июль 1988 г.) с Изменением № 1, утвержденным
в августе 1982 г. (ИУС 12—82)



Размеры в мм

Обозначение волоконного тканя	Приме- ча- ние	S		D		M		A	B ₁	B ₂	f	c	α		Масса тканя (для 200 г/м ²) в 14,0 см (в одну сторону)
		Номинал	Пред. откл.	Номинал	Пред. откл.	Номинал	Пред. откл.						Номинал	Пред. откл.	
1980-0301		2,9													207
1980-0302		3,9													204
1980-0303		4,4	-0,35	30	±0,7	21	±0,7	1,5	2,0	10,5	3	1,5	16°	±1°	202
1980-0304		4,9													200
1980-0305		5,4													198
1980-0306		5,9						2,0							197
1980-0307		6,9													195
1980-0308		7,9	-0,45	30	±0,7	21	±0,7	3,0		11,5	3	1,5			191
1980-0309		8,9													185
1980-0311		9,9													179
1980-0312		10,9													173
1980-0313		11,9													286
1980-0314		12,9							3,0						276
1980-0315		13,9		35				3,5		13,5					266
1980-0316		14,9	-0,50								4		16	±1	256
1980-0317		15,9				25									475
1980-0318		16,9		45	±1,0			4,0		13,0		2,0			463
1980-0319		17,9													451
1980-0321		18,9													438
1980-0322		19,9													626
1980-0323		20,9		50		28					5				610
1980-0324		21,9	-0,80					5,0	4,0	14,0					593
1980-0325		23,9													557

Продолжение

Размеры в мм

Обозначение включая типовое	Приме- чае- мость	S		D		H		h	h ₁	h ₂	r	ε	d		Масса шпильки в кг (для серии 1980-0341 и 1980-0342)
		Номинал, откл.	Пред. откл.	Номинал, откл.	Пред. откл.	Номинал, откл.	Пред. откл.								
1980-0326		24,9		50	±1,0	28	±0,7	5,0	4,0			2,0	16		538
1980-0327		25,9													519
1980-0328		26,9	-0,80							14,0					906
1980-0329		27,9		60		30	±1,0		4,5		5				883
1980-0331		29,8													853
1980-0332		31,8						6,0							787
1980-0333		33,8	-0,90												1079
1980-0334		35,8		65	±1,2										1012
1980-0335		37,6				35	±1,5								948
1980-0336		39,6													1744
1980-0337		40,6		80								2,5	18	±1	1718
1980-0338		41,6													1680
1980-0339		44,6													2501
1980-0341		45,6		90	±1,5				5,0	16,0					2451
1980-0342		47,6	-1,50												2348
1980-0343		49,6						7,0							2242
1980-0344		52,6				40	±2,0								3908
1980-0345		54,6													3791
1980-0346		55,6		110	±2,0										3731
1980-0347		59,6													3481
1980-0348		62,6													3283
1980-0349		64,6													3146

Пример условного обозначения волокна-заготовки из сплава ВК8 с номинальным размером $S=15,9$ мм:

Волок-заготовка 1980-0317 ВК8 ГОСТ 5426—76

3. В местах перехода выходного конуса на торец волокна-заготовки допускаются скругления радиусом равным линейному размеру фаски.

4. Допускается скругление ребер шестигранника радиусом не более 1,5 мм.

5. Волокна-заготовки должны изготавливаться из твердых спеченных сплавов марок ВК6, ВК8, ВК10 по ГОСТ 3882 -74.

Волокна-заготовки 1980-0336÷1980-0349 допускается изготавливать из сплава ВК15. Плотность твердого сплава для названных волокон-заготовок должна быть в пределах:

ВК6 — 14,8÷15,2 г/см³,

ВК8 — 14,7÷15,1 г/см³,

ВК10 — 14,4÷14,9 г/см³,

ВК15 — 13,9÷14,6 г/см³.

6. Технические требования, правила приемки, методы испытания и контроля — по ГОСТ 2330—76.

7. Маркировка и упаковка, транспортирование и хранение — по ГОСТ 19106—73.

Редактор Н. В. Бобков

Технический редактор В. Н. Прусакова

Корректор Т. М. Комманко

Слито в набор 09.08.89 Подп. в печ. 21.10.89 1,25 усл. п. л. 1,25 усл. фронт. 0,95 уч.-изд. л.
Тир. 4 000 Цена 5 коп.

Ордена «Знак Почета» Издательство стандартов, 125840, Москва, ГСП, Новопресненский пер., 3
Тир. «Московский печатник», Москва, Лялин пер., 6. Зак. 2097